



■ 特色

- 支援 FDD LTE B1/B3/B5/B7/B8/B20 頻段。WCDMA 方面支援 850/900/2100 MHz 與 GSM 850 MHz, EGSM 900 MHz, DCS 1800 MHz, PCS 1900 MHz
- 可應用在 LTE/WCDMA/GPRS 資料傳輸、簡訊傳輸
- 提供 4G/3G/GPRS 的 TCP Server, TCP Client, UDP Client 連線
- 支援標準 AT Commands
- 支援 32-channels GPS 與 NMEA 協議 v0183 v3.01
- 支援 XP-8000, WinPAC-8000, LinPAC-8000, ViewPAC



I-8213W-4GE/4GC

工業級 4G LTE 數據機模組附 GPS

■ 介紹

I-8213W-4G 系列為工業級 4G LTE 數據機模組並帶有 GPS 功能。I-8213W-4GE 支援 FDD LTE B1/B3/B5/B7/B8/B20 頻段而 I-8213W-4GC 則支援 FDD LTE B1/B3/B8 與 TDD LTE B38/B39/B40/B41 頻段。WCDMA 方面支援 850/900/2100 MHz 與 GSM 850 MHz, EGSM 900 MHz, DCS 1800 MHz, PCS 1900 MHz。這些模組皆可經由便利且廉價的 2G/3G/4G 網路來收集遠端資料，包含各種流量計或者及時的遠端控制。這些模組也內建 TCP/IP stack 只需搭配簡單的控制命令即可連線上網或簡訊收送。並且可以搭配本公司的 PAC 系列產品作 SMS、GPRS 和 3G/4G 的應用，例如 WinPAC-8000, LinPAC-8000 or XP-8000 等。

■ 應用

Industrial 4G LTE module



規格

型號	I-8213W-4GE	I-8213W-4GC
LED 燈		
狀態	1 x Power 1 x 4G	
2G 系統		
資料傳輸率	GPRS (Kbps) : max. 107 (DL) / 85.6 (UL)	
頻段	850/900/1800/1900 MHz	900/1800MHz
編碼方案	CS 1, CS 2, CS 3, CS 4	
GPRS Multi-slot	GPRS class 33; GPRS station class B	GPRS class 12; GPRS station class B
功率等級	Class 4 (2 W @ 850/900 MHz) Class 1 (1 W @ 1800/1900 MHz)	
3G 系統		
資料傳輸率	WCDMA(Kbps): max. 384 (DL) / 384 (UL) DC-HSPA(Mbps): max. 42 (DL) / 5.76 (UL)	DC-HSPA+ (Mbps): max. 42 (DL) / 5.76 (UL) TD-SCDMA(Mbps): max. 4.2 (DL) / 2.2 (UL) CDMA2000 EVDO(Mbps): max. 3.1 (DL) / 1.8 (UL)
頻段	WCDMA: 850/900/2100 MHz	WCDMA: 900/2100 MHz TDSCDMA: 1900/2100 MHz
功率等級	Class 3 (250mW @ WCDMA/HSPA)	
SMS 模式	MT, MO, CB, Text and PDU mode	
4G 系統		
資料傳輸率	LTE-FDD (Mbps): max. 150 (DL) / 50 (UL) LTE-TDD (Mbps): max. 130 (DL) / 30 (UL)	
頻段	FDD LTE:B1/B3/B5/B7/B8/B20	FDD LTE:B1/B3/B8 TDD LTE:B38/B39/B40/B41
GPS/GNSS		
通訊協定	NMEA 0183	
支援通道數	32	
USB		
規格	USB 2.0 (high speed)	
電源		
功耗	Idle: 0.15 A @ 5 VDC; Data Link: 0.2 ~ 1.62 A (peak) @ 5 VDC	
機構		
外殼	Plastic	
尺寸(mm)	30 x 85x 114 (W x L x H)	
環境		
操作溫度	-25 ~ 75 °C	
儲存溫度	-30 ~ 80 °C	
濕度	5~95% RH, non-condensing	

接腳配置

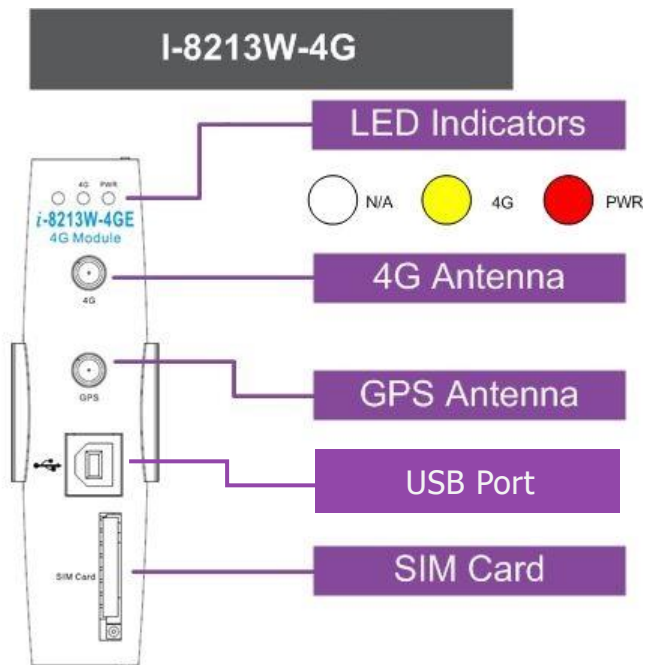

尺寸 (單位:毫米)

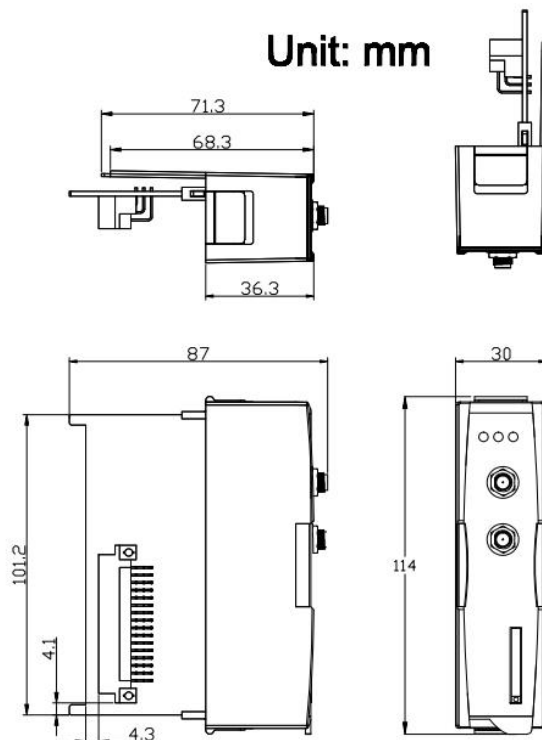

訂購資訊

I-8213W-4GE CR	工業級 4G LTE 數據機模組附 GPS (RoHS), (Asia Only, Except China)
I-8213W-4GC CR	工業級 4G LTE 數據機模組附 GPS (RoHS), (for China)

配件

ANT-115-03-2 CR	GPS/Glonass 磁吸天線 · 線長 5M (SMA 公頭公針接頭) (RoHS)
ANT-421-05 CR	5 dBi, 4G LTE 全向性天線 (SMA 公頭公針接頭) (RoHS)
ANT-Base-01 CR	磁吸底座天線帶 1.5M 線材 (SMA SMA 母頭母針轉 SMA 公頭公針接頭) (RoHS)