

包裝清單

除了本快速入門手冊外，包裝內包含以下物品：



PM-3033/
PM-3033-CPS/
PM-3033-MTCP

螺絲起子* 1

資源

技術支援

service@icpdas.com
www.icpdas.com

如需搜尋驅動程式、手冊和規格等相關資料，請訪問我們的網站並按型號搜索

- 行動裝置版網頁

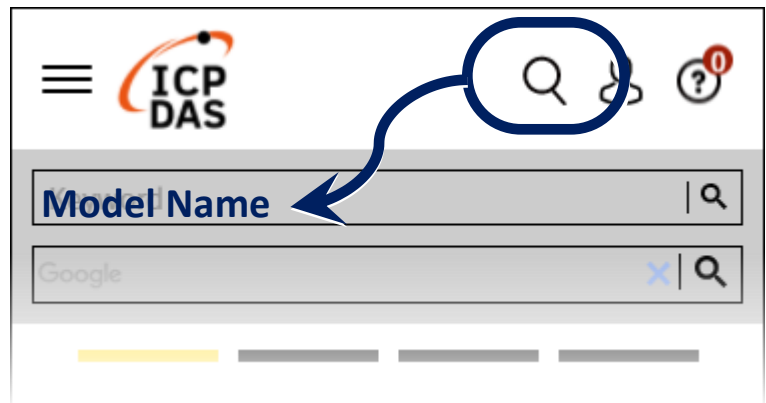

- 桌面版網頁



1. 安全指南



本電錶設備涉及危險電壓，安裝與操作時需謹慎處理。請遵守以下安全指引以避免人身傷害或設備損壞：

- 設備內部含有危險電壓，禁止拆解。未遵守此規定可能導致嚴重傷害或死亡。
- 任何在帶電的電錶、電錶插座或其他計量設備附近的操作均存在觸電風險。請確保採取必要的安全措施。
- 安裝與維護本產品僅限於持有合格證照的技術人員（如工業電工或電錶專業人員）執行。
- ICP DAS 對於因安裝不當或未遵守國家及地方電氣法規而導致的任何損壞、故障或其他相關問題，恕不負責。
- ICP DAS 對因使用本產品而導致的任何損害不承擔法律責任。本公司保留隨時修改或更新本文件的權利，恕不另行通知。

2. 安裝

2.1.

- 使用產品前，請詳細閱讀操作手冊。
- 安裝前請再次確認測量位置是否正確。
- 確認安裝位置，並檢查電力系統的 RST (ABC) 相序。
- PM-3033 系列電錶的輔助電源供應範圍為直流 (DC) +12 V 至 +48 V。

2.2. 電壓輸入

1. 最大輸入電壓為 500 V。
任何高於電錶額定電壓的電壓輸入，請加裝電源變壓器 (PT, Power Transformer)，並調整 PT 的 Ratio 設定。
2. 請確認 RST (ABC) 相的順序。

2.3. 電流輸入

1. 二次側輸出為 1A/5A 的 CT 可以直接連接。
2. 電流方向 必須遵循 CT 上標示的 K→L 方向。
3. 請先檢查電流輸入端子：

確保一次側 CT 上的箭頭方向標誌與電流流動方向(K→L)一致。

注意：方向必須一致。

連接電壓輸入端子 N C B A：

對於 PM-3033 系列，三相順序應按照 N C B A 的順序進行連接。

800A/5A 一次側 CT 安裝及接線

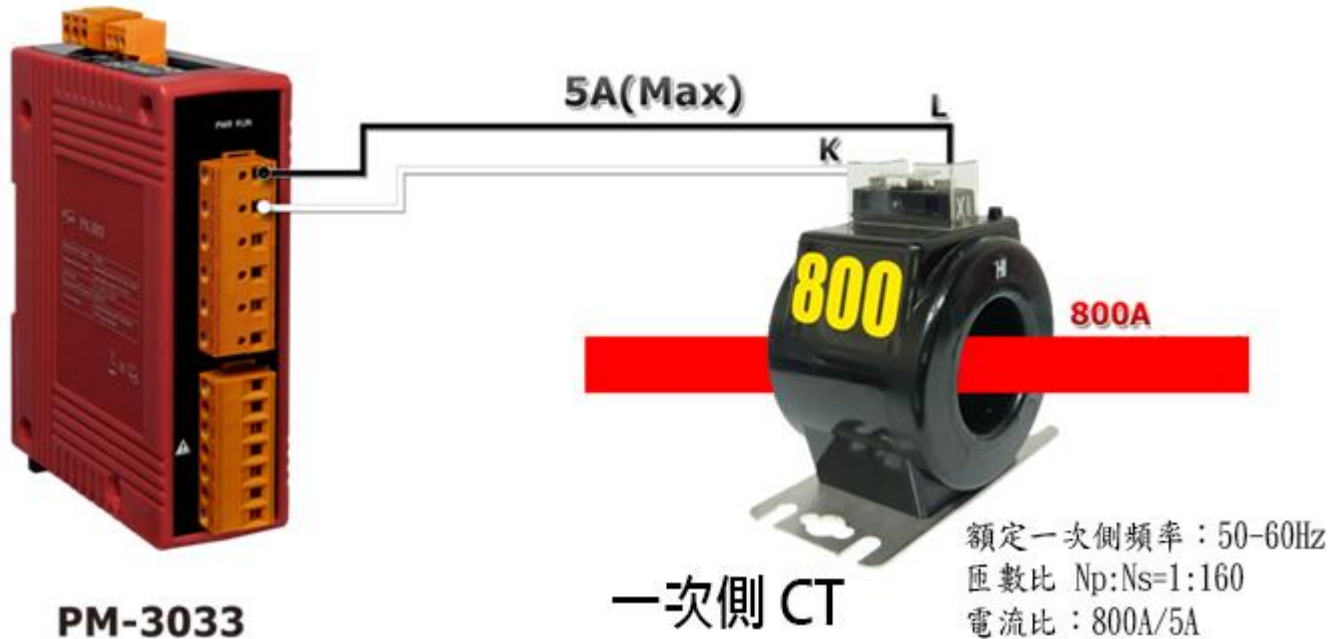

2.4.接線

- 1P2W-1CT (單相，一迴路) (需由軟體設定)

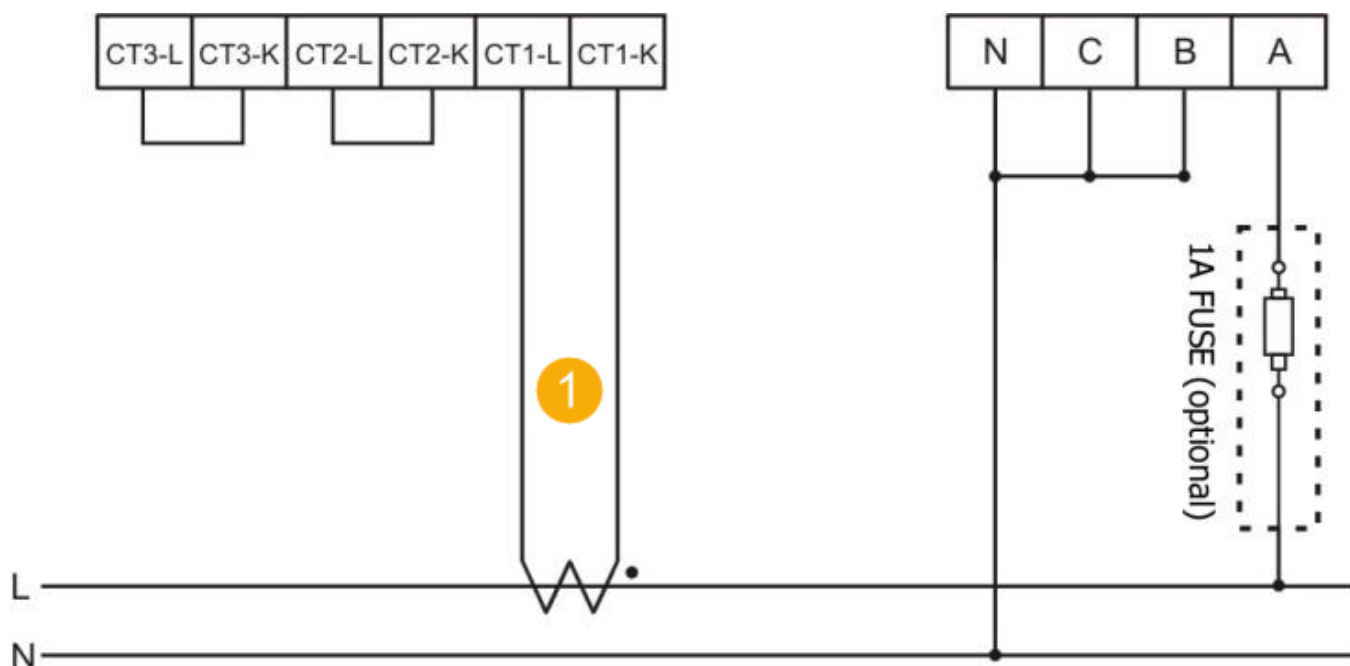

- 1P2W-3CT (單相，三迴路) (需由軟體設定，選擇『1P2W-1CT』作為接線模式)

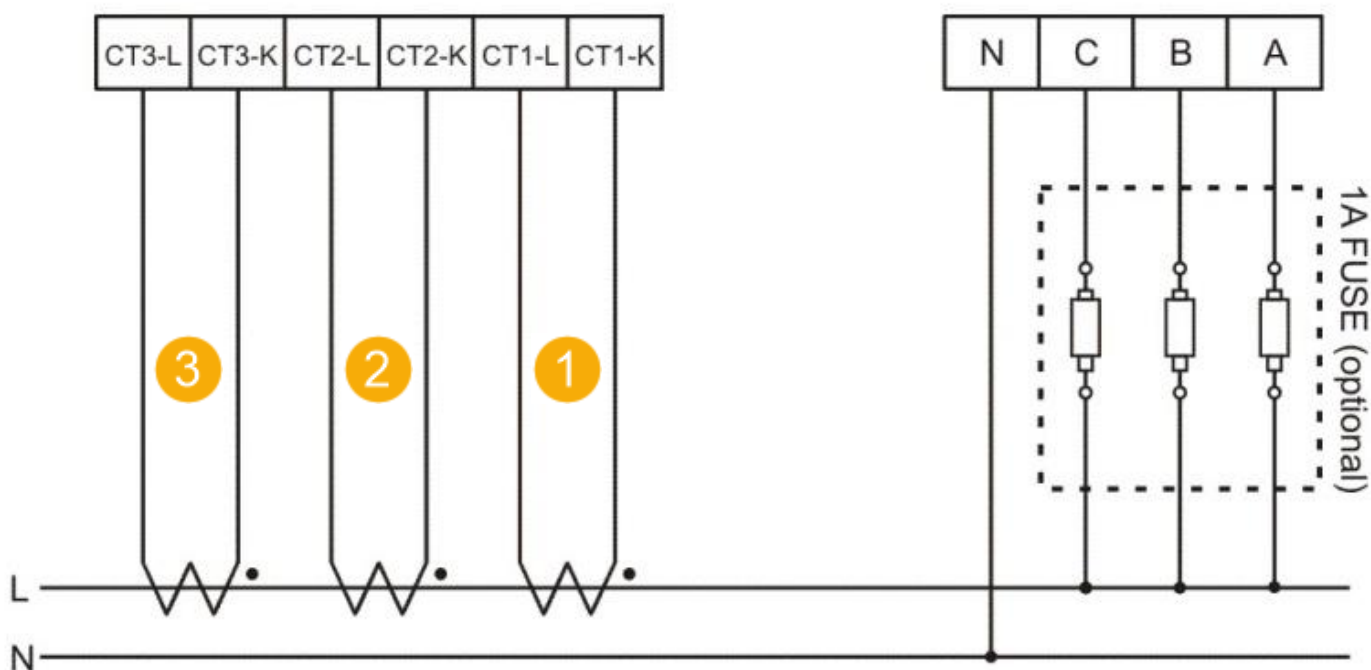

- 1P3W-2CT (單相，一迴路) (需由軟體設定)

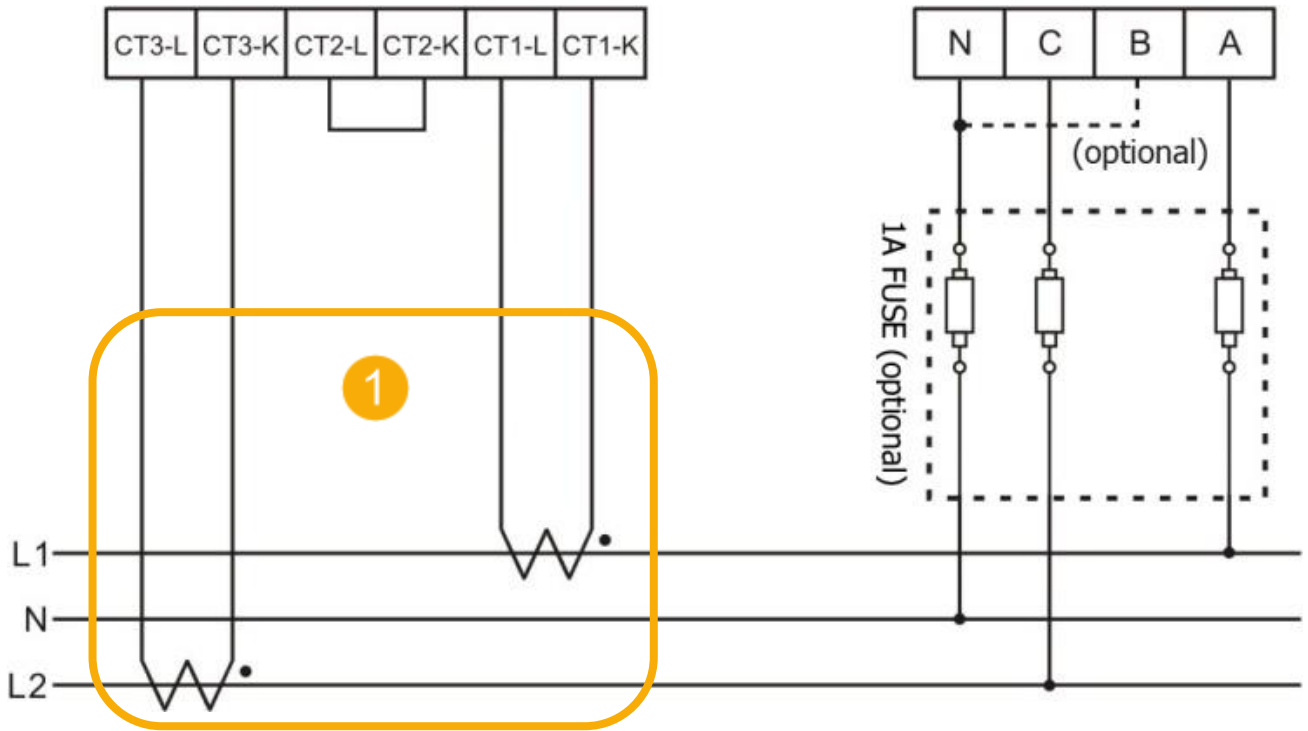

- 3P3W-3CT (可由軟體設定, 或 DIP Switch 設定)

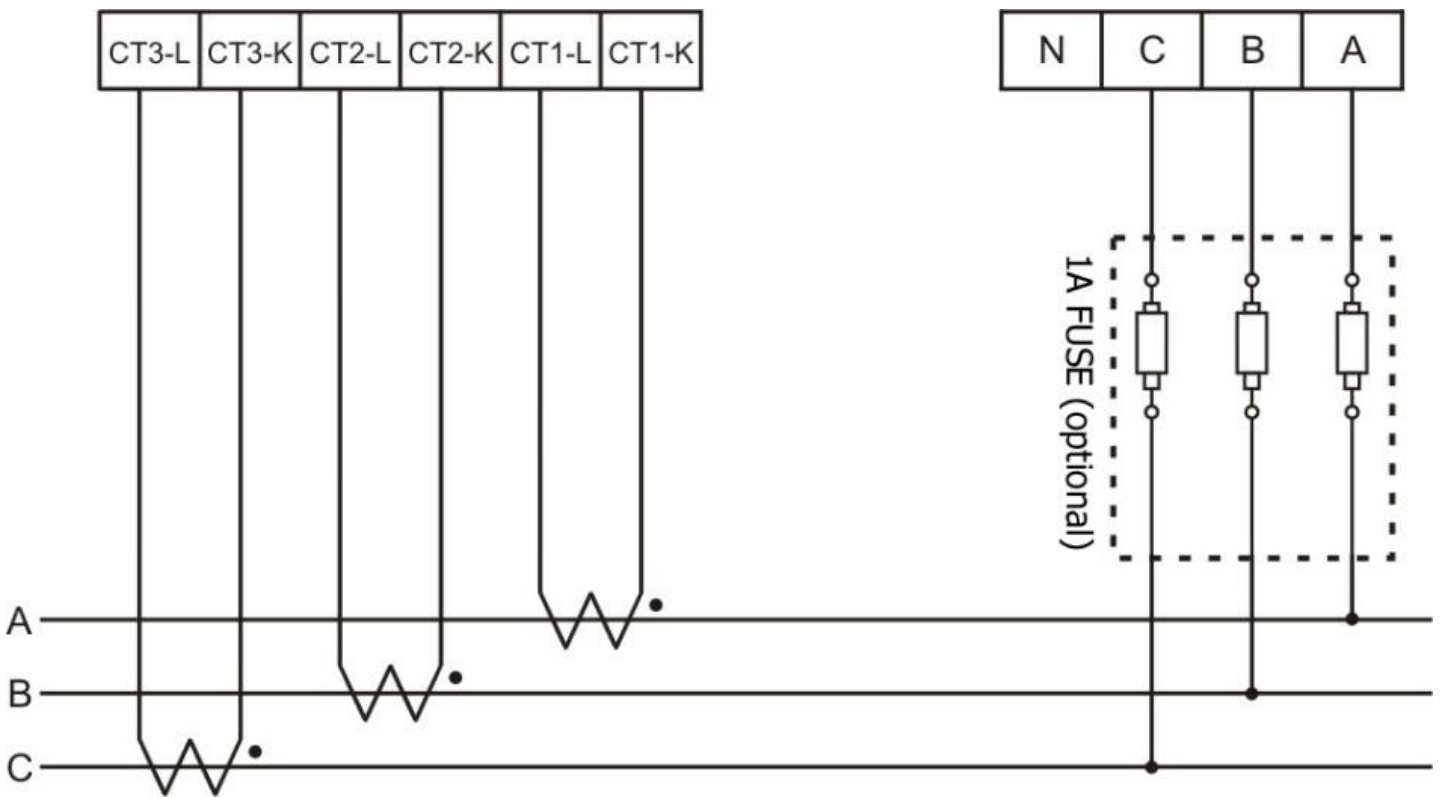

● 3P4W-3CT (可由軟體設定, 或 DIP Switch 設定)

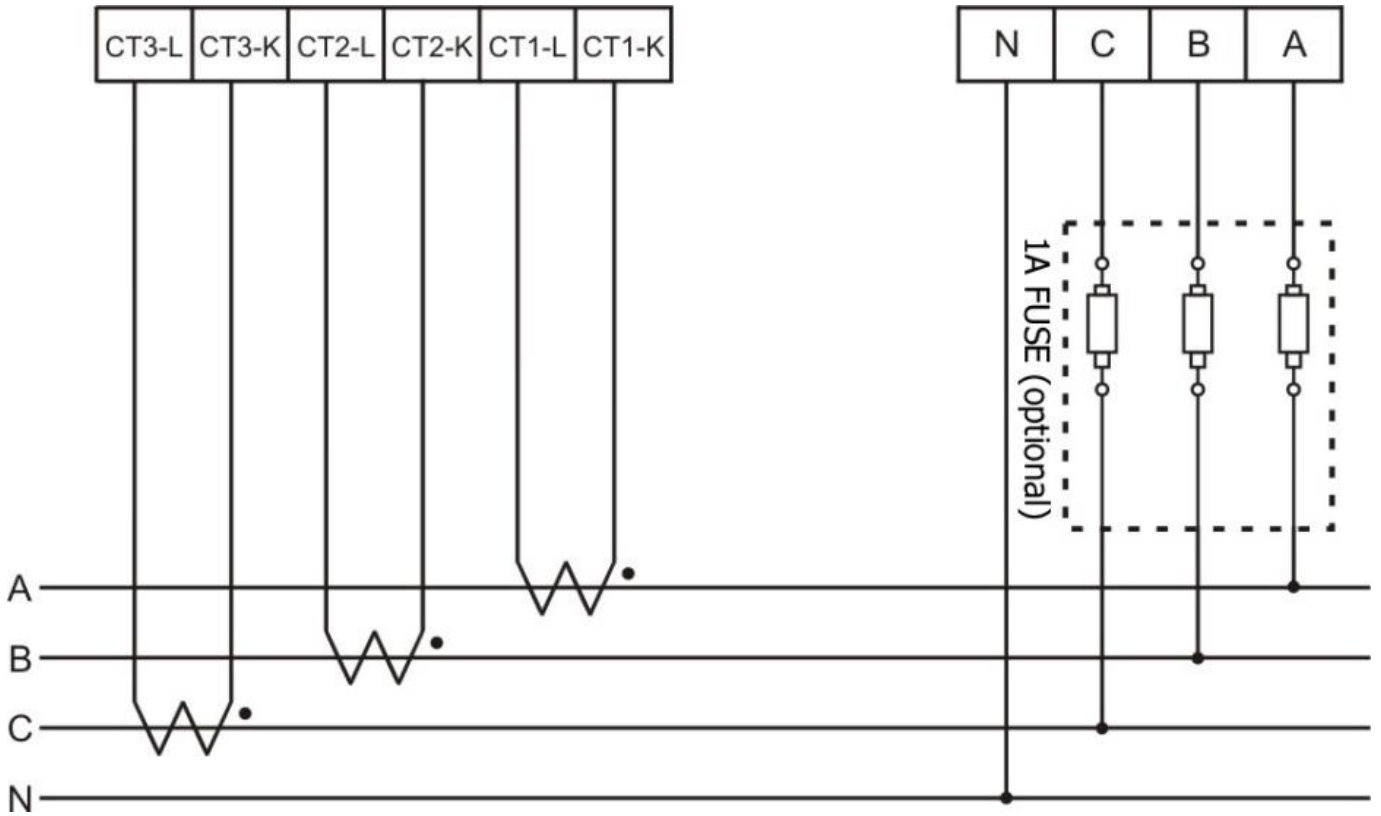

- **3P3W-2CT (可由軟體設定, 或 DIP Switch 設定)**

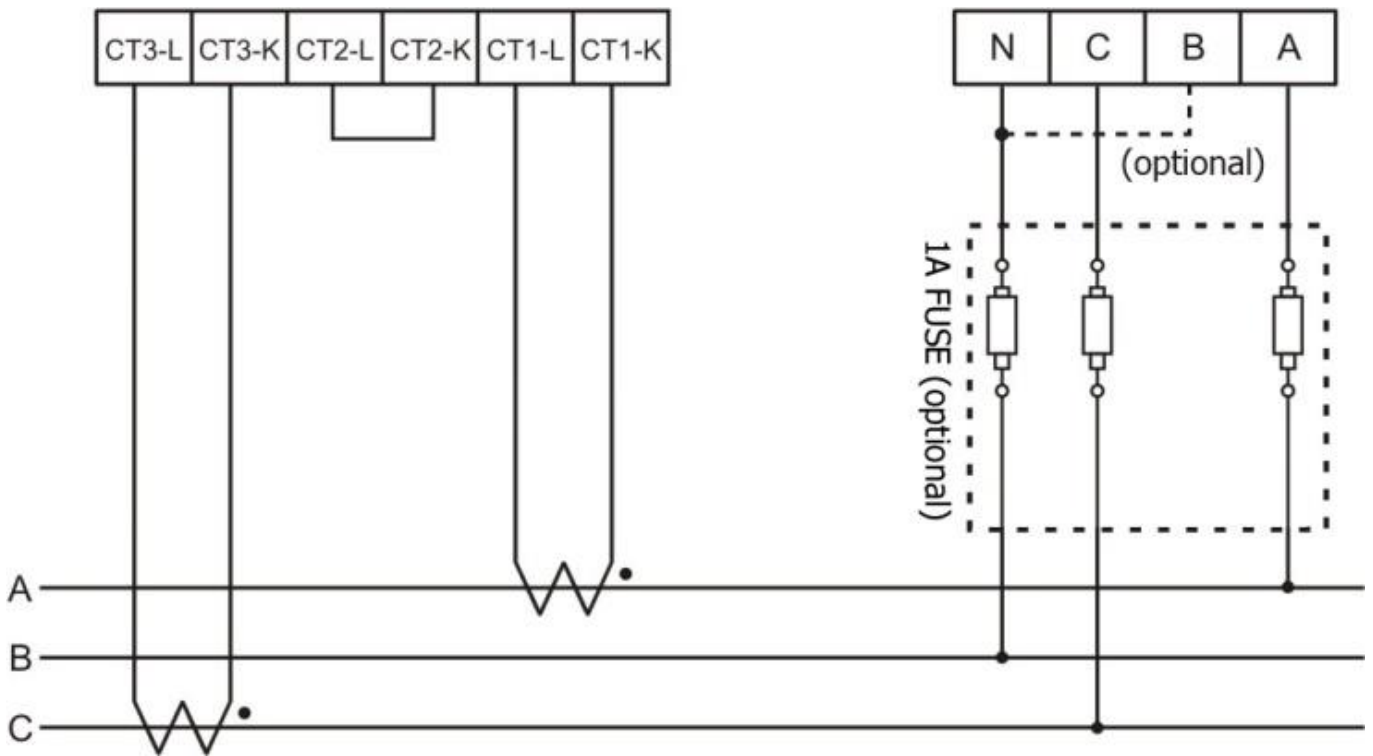

- **注意事項:**

1. B 相如果為未接，B 相可能會感應到電壓訊號，造成量測數據誤差。如果想避免此情況發生，可將 B 相與 N 相接在一起。
2. 3P3W-2CT 量測方式僅適用於三相負載平衡且諧波失真較低的系統。

若系統負載不平衡或存在明顯諧波，建議採用 3P3W-3CT 量測方式，以確保量測精度。

3. 通訊

3.1.RS-485 及 CAN 設定

- RS-485 出廠預設值: **19200, n, 8, 1** , CAN: **125K bps**
- DIP 開關 (SW1-SW6) 用來設定 Modbus 位址或 CANopen Node ID · 預設為 1 (所有開關為 OFF)。

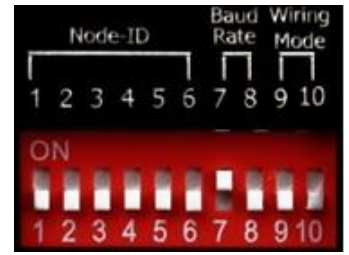

例如:設置 Modbus 地址或 CANopen Node ID 為 10·DIP 開關配置如下：
 SW1 = ON, SW2 = OFF, SW3 = OFF, SW4 = ON, SW5 = OFF, SW6 = OFF。

- SW1 - SW6 設定

設定 Modbus-RTU 通訊位址 或 CANopen 通訊的 Node ID (1-64)

Modbus 位址	SW 1	SW 2	SW 3	SW 4	SW 5	SW 6
1	OFF	OFF	OFF	OFF	OFF	OFF
2	ON	OFF	OFF	OFF	OFF	OFF
3	OFF	ON	OFF	OFF	OFF	OFF
4	ON	ON	OFF	OFF	OFF	OFF
5	OFF	OFF	ON	OFF	OFF	OFF
6	ON	OFF	ON	OFF	OFF	OFF
7	OFF	ON	ON	OFF	OFF	OFF
8	ON	ON	ON	OFF	OFF	OFF
9	OFF	OFF	OFF	ON	OFF	OFF
10	ON	OFF	OFF	ON	OFF	OFF

● SW7 - SW8 設定: Baud Rate 設定

RS-485	CAN	SW 7	SW8
9600 bps	125k (預設值) bps	OFF	OFF
19200 (預設值) bps	250k bps	ON	OFF
38400 bps	500k bps	OFF	ON
115200 bps	1M bps	ON	ON

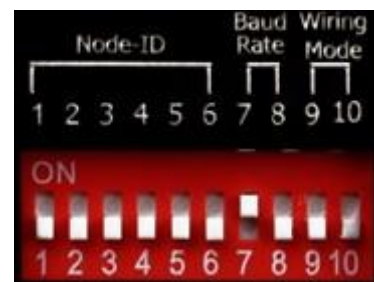

根據接線模式選擇合適的設置。

(若使用 1P2W-1CT 或 1P3W-2CT，請選擇 “Software setting”)

模組	PM-3033 / PM-3033-CPS		PM-3033-MTCP	
	SW 9	SW 10	SW 1	SW 2
接線模式				
Software setting	OFF	OFF	OFF	OFF
3P3W-2CT	ON	OFF	ON	OFF
3P3W-3CT	OFF	ON	OFF	ON
3P4W-3CT	ON	ON	ON	ON



Ethernet 預設值設定：

如需回復到出廠預設值，請將 Init/Run 開關 (SW 4) 設為 Init 位置，並在開機後保持 10 秒，設定將會重置為預設值。重置完成後，請將開關 (Init/Run) 推回原處 (Run)，並重新啟動即可。或者，使用 Modbus 指令也可以恢復預設值設定。

IP Address	192.168.255.1
子網路遮罩 (Subnet mask)	255.255.0.0
通訊閘 (Gateway)	192.168.0.1
Port	502

4. Power Meter Utility

Power Meter Utility 安裝於 PC 端，透過 COM Port 或 Ethernet 介面讀取前端電錶設備所量測的電力資料，並將讀取值顯示於畫面上，提供現場工程人員進行電錶的檢測與系統參數設定。

於 www.icpdas.com 首頁，以 [Power Meter Utility] 搜尋，下載此軟體工具。

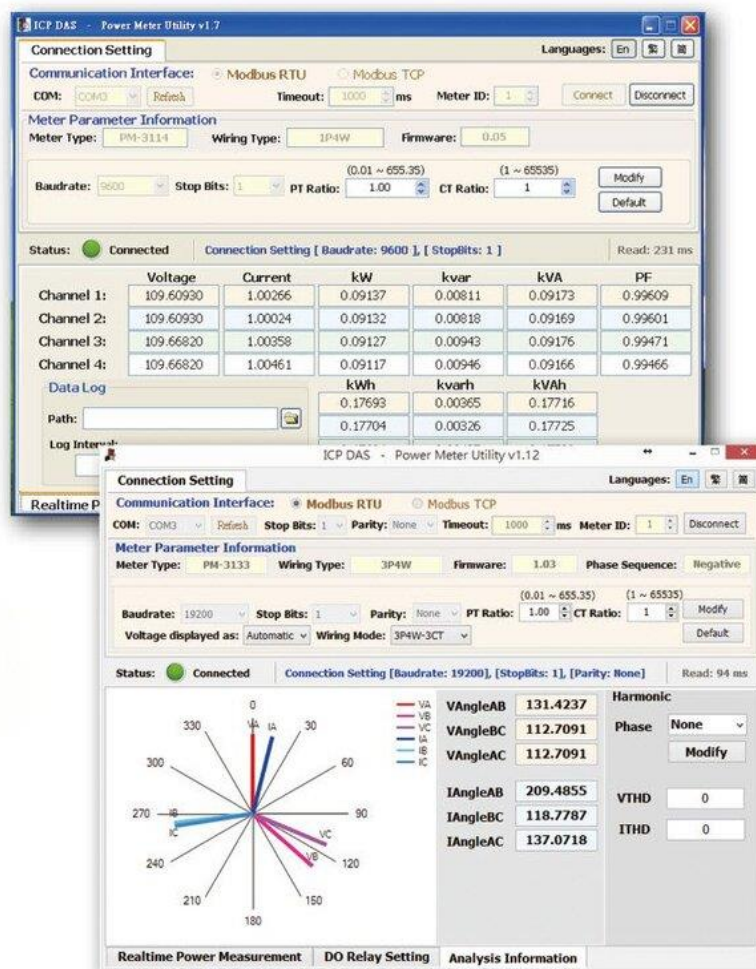
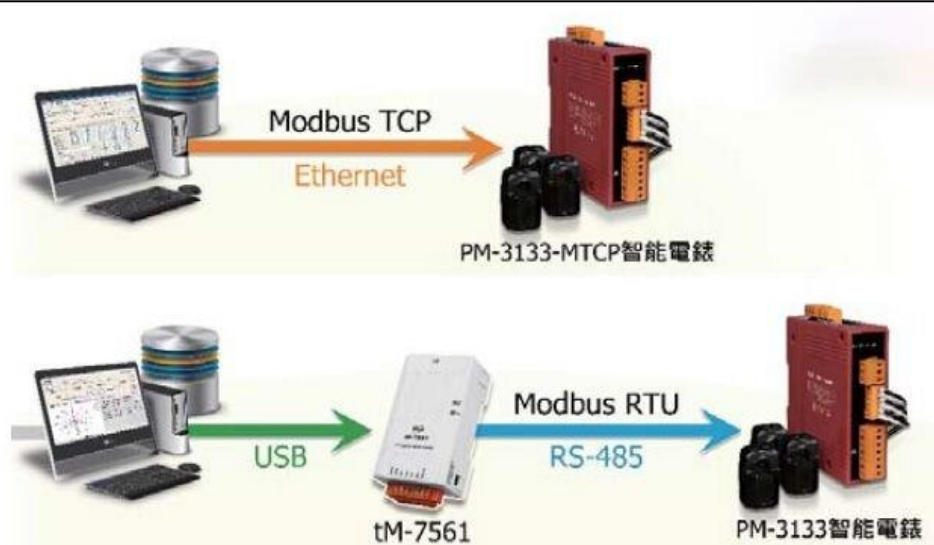

5. CANopen Master Utility

於 www.icpdas.com 首頁，以 [CANopen Master Utility] 搜尋，下載此軟體工具。

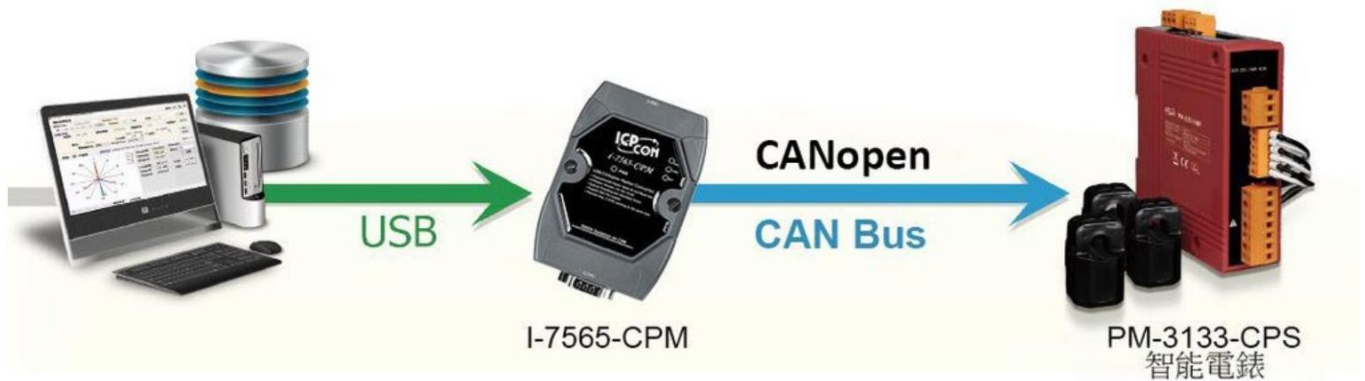

CANopen Master Utility

Module AddNode Load EDS Test About

COM6: I-7565-CPM: 1000 k bps

- Node: 001 - PM-3133-CPS
 - SYNC: 0x80
 - EMCY: 0x81
 - SDO Object:
 - RxPDO Objects:
 - 0x201
 - TxPDO Objects:
 - 0x181
 - 0x281
 - 0x381
 - 0x481
 - Demo:

NMT SYNC EMCY SDO RxPDO TxPDO Demo

Power Meter Information

Meter Type: **PM-3133-CPS** Wiring Type: **3P4W** Firmware: **3.3** Phase Sequence: **Negative**

Voltage displayed as: **Automat** Wiring Mode: **3P4W-3CT** PT Ratio: **1.00** CT Ratio: **1**

Status: **Connected** **33** Read: 298ms

	Voltage	Current	kW	kvar	kVA	PF
Channel A: (CT-1)	0.00000000	0.00000000	0.00000000	0.00000000	0.00000000	0.00000000
Channel B: (CT-2)	0.00000000	0.00000000	0.00000000	0.00000000	0.00000000	0.00000000
Channel C: (CT-3)	0.00000000	0.00000000	0.00000000	0.00000000	0.00000000	0.00000000
AvgTotal:	0.00000000	0.00000000	0.00000000	0.00000000	0.00000000	0.00000000

Data Log

Path:

Log Interval: **1** sec.

	kWh	kvarh	kVAh	Frequency
	0.00324098	0.00313443	0.00463171	0.00000000
	0.00050968	0.00005562	0.00050942	0.00000000
	0.00051019	0.00003039	0.00050996	0.00000000
	0.00426085	0.00297029	0.00565109	0.00000000

Realtime Measure DO Output Status Analysis Info. Harmonics Voltage Dip Swell