

CA-5002



■ 产品特征	
内芯包裹绝缘材料的化学成份	PVC
内芯的截面积	mm ²
内芯的具体电压	24VDC
内芯的数量	50
内芯的材料	铜
电气数据	
电气设计	AC/DC
工作电压 [V]	220AC / 300 DC
电流负载 [A]	1
防护等级	II
■ 环境条件	
环境温度 [°C]	-20...90, cULus: 温度最大值 105 °C
环境温度变化 [°C]	-20...90, cULus: 温度最大值 105 °C
外壳防护等级	IP 65 / IP 67 / IP 68 / IP 69K
■ 机械技术数据	
设计	直型
材料体	外壳:PBT 黑色: Viton
IDC 的材料	黄铜; 镀镍的
牵引链相配	用于灵活应用的弯曲直径: 小的 10 x 电缆直径 传播速度: 用于水平传播长度 5m 的最大值 3.3 m/s 和最大值加速度 5 m/s ²

	弯曲周期: > 5 百万
	扭转应力: $\pm 180^\circ/\text{m}$

重量 [kg]	
---------	--

电气连接

接口	无卤素
----	-----

外被颜色	黑色
------	----

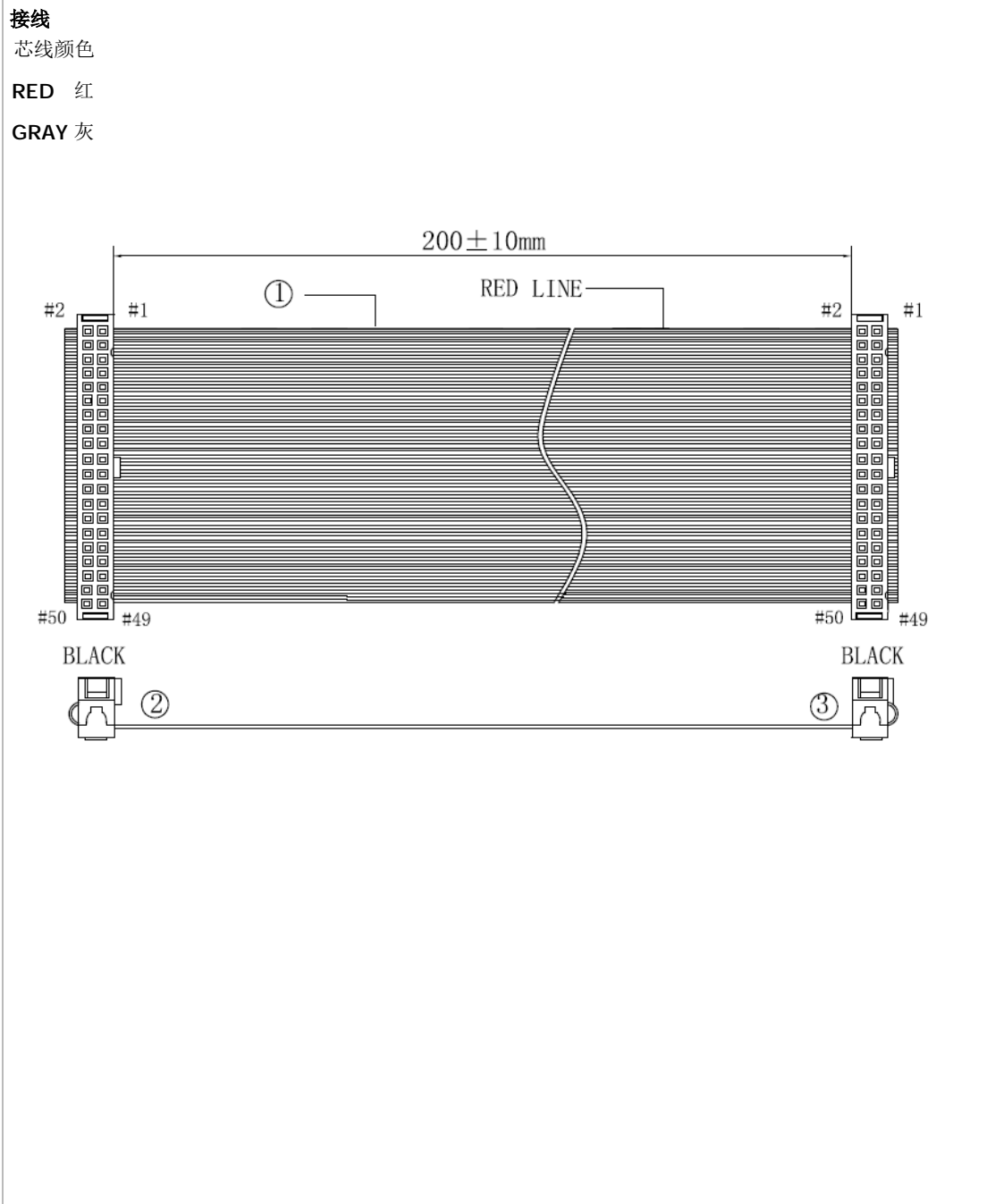

注释

包装单位 [件]	1
----------	---